

SADZĪVES UN LIETUS KANALIZĀCIJAS CAUREJŠĀS CSS DN400.315.D400 UN ATZARU CSB DN400.315.D400 SKATAKAS "KONTROLAKAS" PELDOŠĀ TIPĀ LŪKAS PĀRSEDZES UN TĀS VIRSĒJĀS DAĻAS IZBŪVE UZ DAŽĀDU KATEGORIJU CEĻIEM (IELĀM), IETVĒM, NOBRAUKTUVĒM PIE DAŽĀDIEM VIRSĒJĀS DAĻAS KLĀTNES SEGUMA KONSTRUKCIJAS TIPEM, KĀ ARĪ IZBŪVE ZALĀJĀ ZONĀ UN NEAPBŪVĒTĀ TERITORIJĀ

RASEJUMA Nr.:	VERSIJA	REDAKCIJAS STATUSS	PĀRBAUDĪTA	DATUMS	APSTIPRINĀTA	DATUMS
LV18.10.1	LV	1	AKTUĀLS	JĀ RĪ NE □	JĀ RĪ NE □	11.10.2018

Skatakas peldošā tipa lūkas pārseides izbūve uz A. grupas AI. kategorijas maģistrālās un tranzīta ceļa (ielas), saskaņā ar MK noteikumiem Nr.240, 2. pielikuma "Ielu un ceļu kategorijas" klasifikātoru un LVS 190-2 standartā ceļa kategorija atbilstoši LR Satiksmes ministrijas ieteikumos "CTP - Ceļa tīkla plānošana" noteiktajai ceļa kategorijai

A. grupas AI. kategorijas maģistrālās un tranzīta ceļi (ielas)

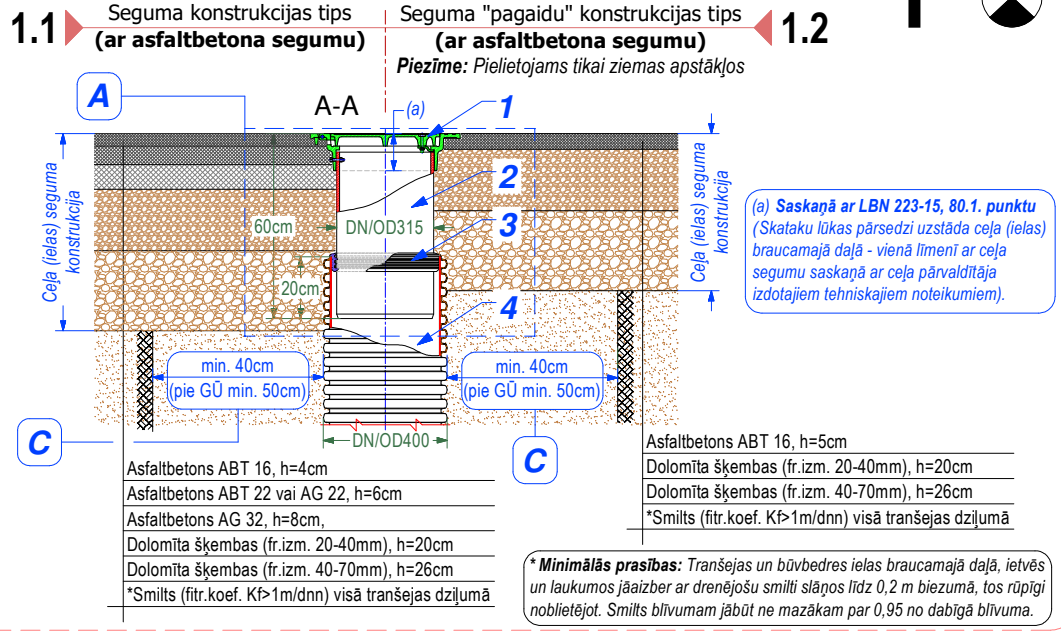

Skatakas peldošā tipa lūkas pārseides izbūve uz B. grupas kategorijas ceļa (ielas), saskaņā ar MK noteikumiem Nr.240, 2. pielikuma "Ielu un ceļu kategorijas" klasifikātoru un LVS 190-2 standartā ceļa kategorija atbilstoši LR Satiksmes ministrijas ieteikumos "CTP - Ceļa tīkla plānošana" noteiktajai ceļa kategorijai

B. grupas kategorijas ceļi (ielas)

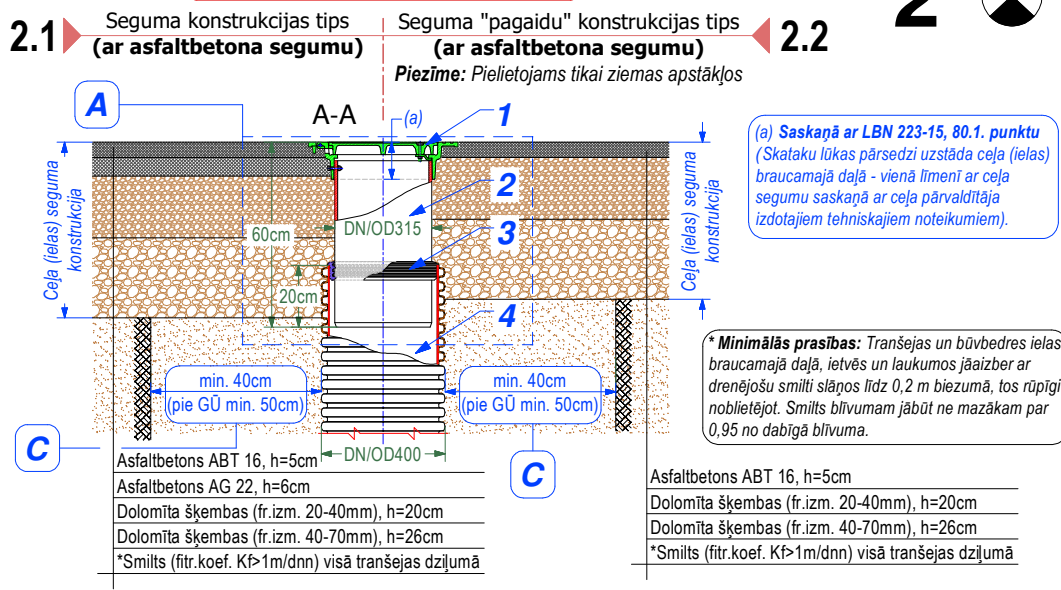

Skatakas peldošā tipa lūkas pārseides izbūve uz C. grupas kategorijas ceļa (ielas), saskaņā ar MK noteikumiem Nr.240, 2. pielikuma "Ielu un ceļu kategorijas" klasifikātoru un LVS 190-2 standartā ceļa kategorija atbilstoši LR Satiksmes ministrijas ieteikumos "CTP - Ceļa tīkla plānošana" noteiktajai ceļa kategorijai

C. grupas kategorijas ceļi (ielas)

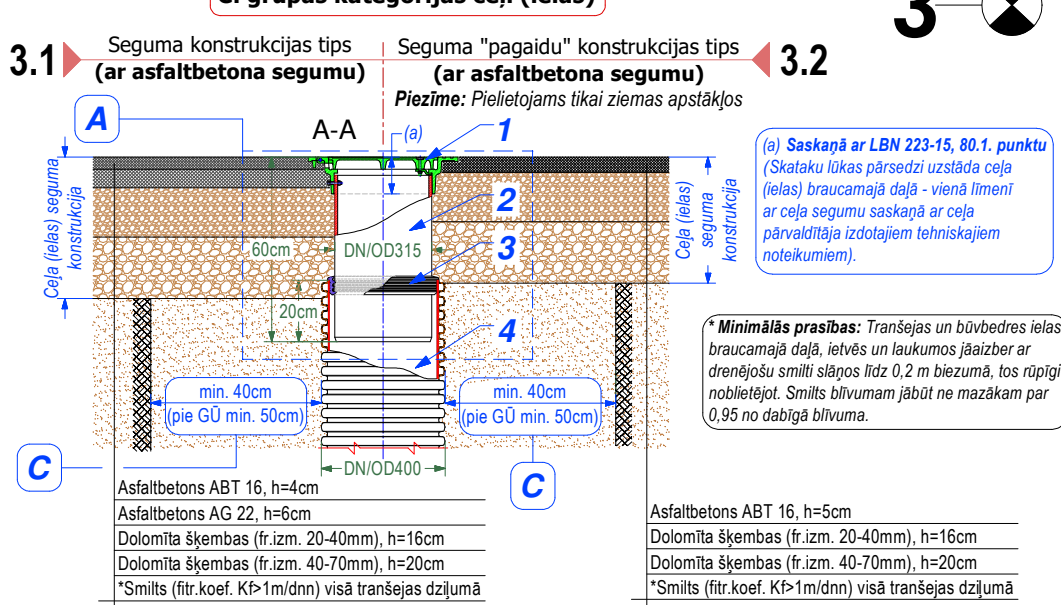

Seguma konstrukcijas tips (ar grants, grunts segumu)

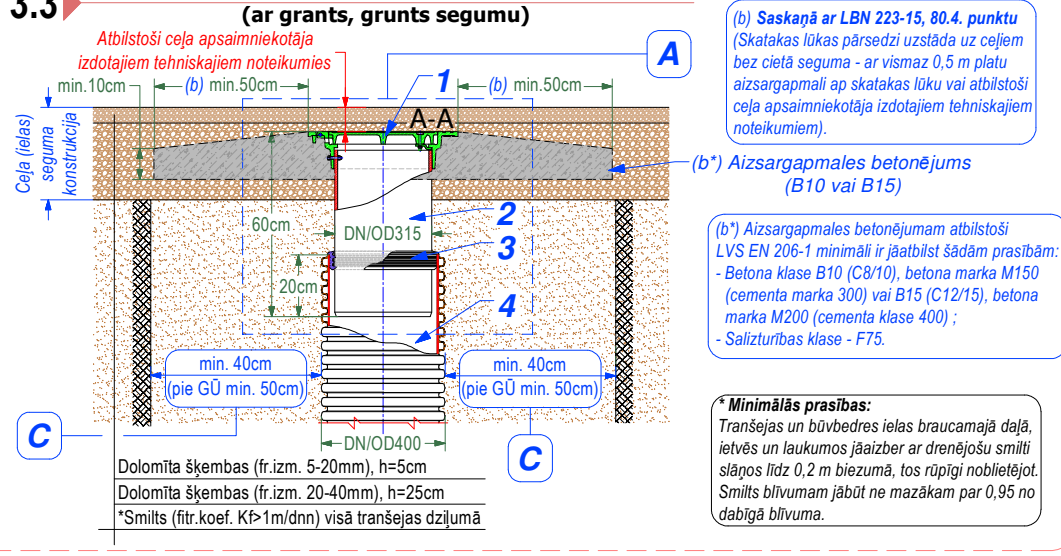

Skatakas peldošā tipa lūkas pārseides izbūve uz D. grupas kategorijas ceļa (ielas), saskaņā ar MK noteikumiem Nr.240, 2. pielikuma "Ielu un ceļu kategorijas" klasifikātoru un LVS 190-2 standartā ceļa kategorija atbilstoši LR Satiksmes ministrijas ieteikumos "CTP - Ceļa tīkla plānošana" noteiktajai ceļa kategorijai

D. grupas kategorijas ceļi (ielas)

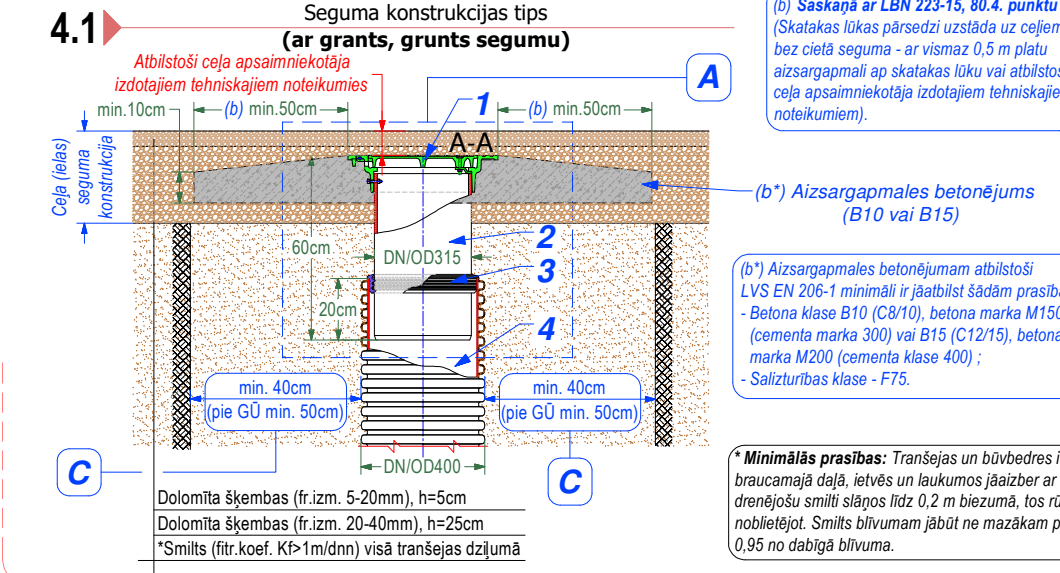

NOBRAUKTUVU SEGUMA KONSTRUKCIJAS TIPI

Seguma konstrukcijas tips (ar bruģakmens segumu)

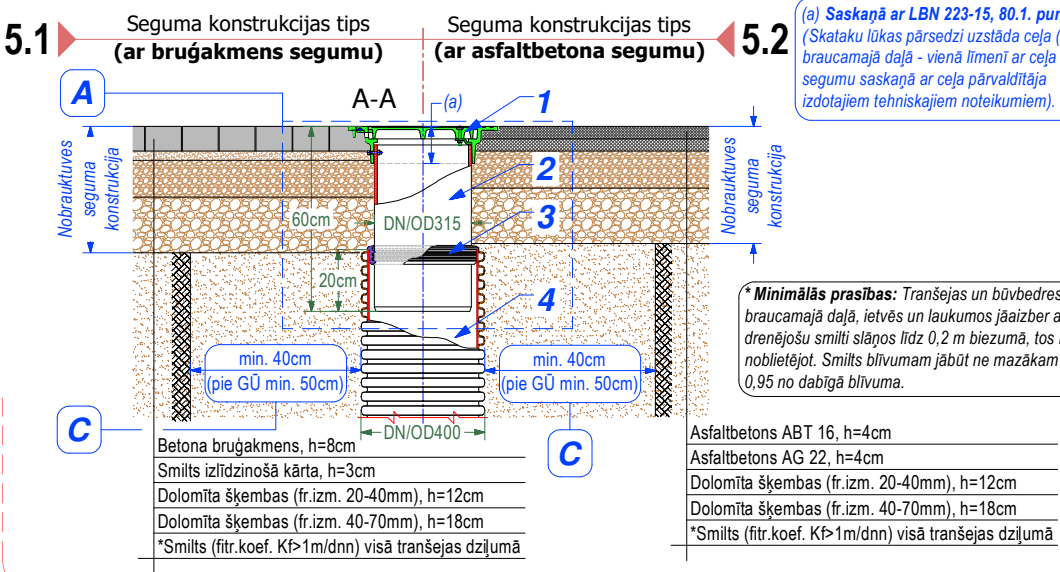

SEKŪSĒJĀS DAĻAS IZBŪVE

IETVĒS SEGUMA KONSTRUKCIJAS TIPI

Seguma konstrukcijas tips (ar bruģakmens segumu)

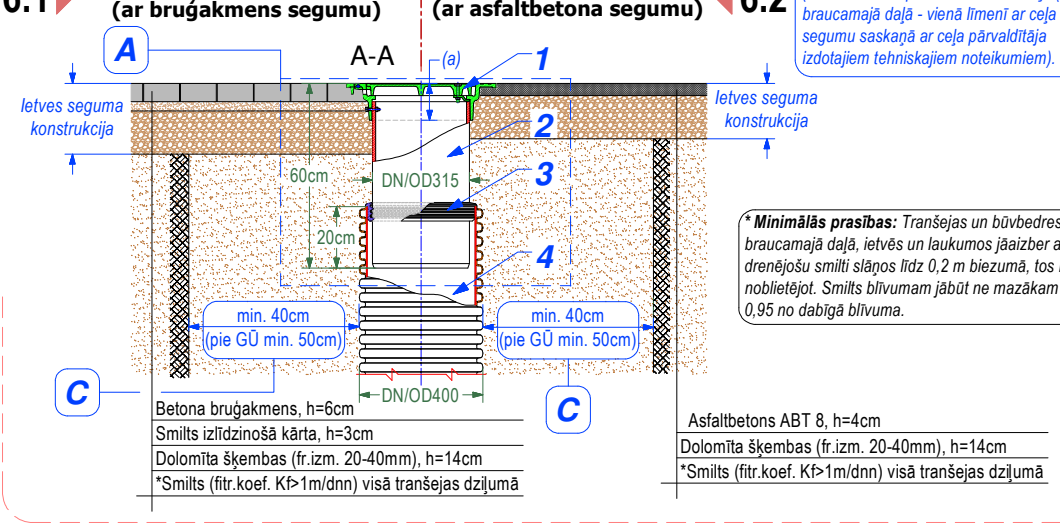

ZALĀJĀ ZONĀ

Seguma konstrukcijas tips (ar zālienes segumu)

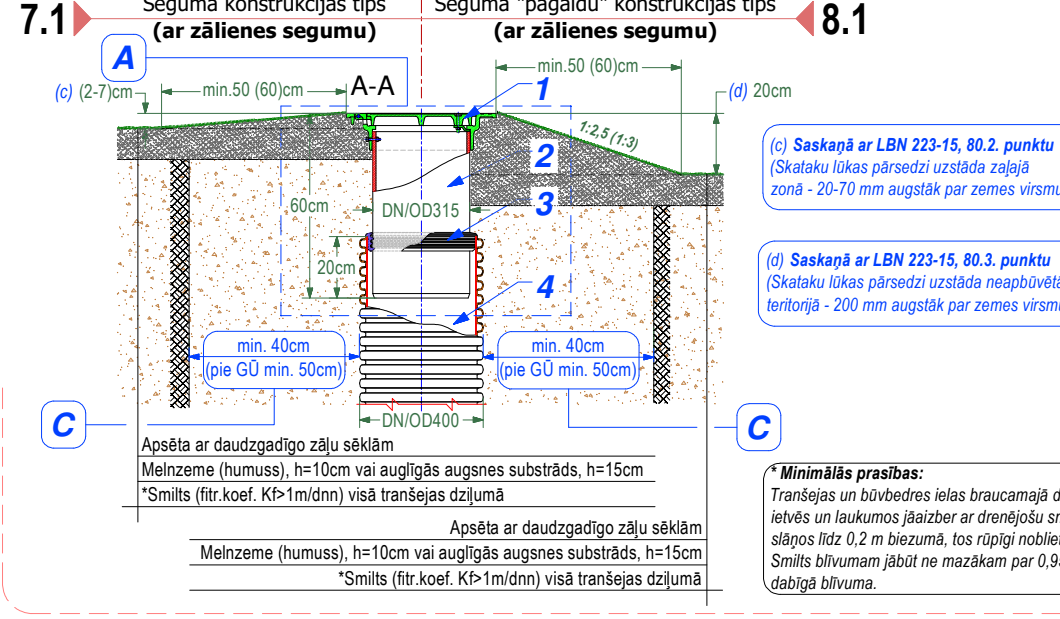

PELDOŠĀ TIPĀ LŪKAS PĀRSEDZE

Lūkas pārseides izbūves klase D400 (400KN=40,0T) pielietojums pēc klases - 2. un 4. grupa

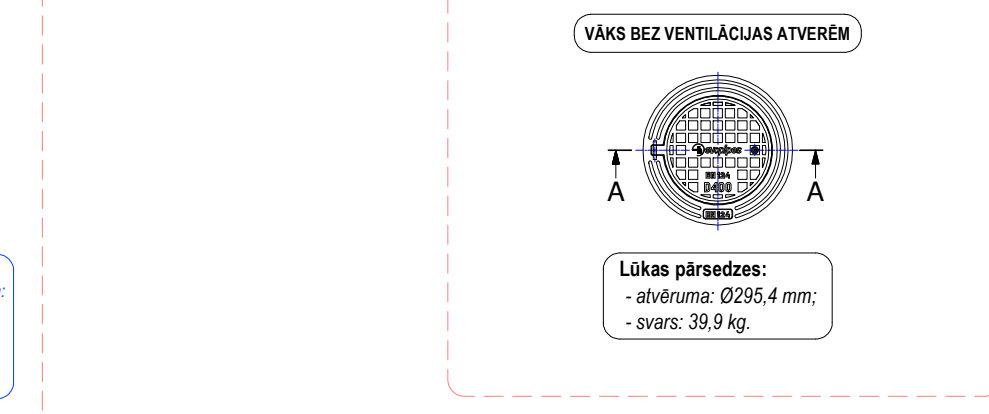

APZĪMĒJUMI:

- DN315 apaļa kaļama četa lūkas pārseide (rāmis ar vāku), LVS EN 124-2;
- DN315 PP teleskopiska caurule ≥SN4, LVS EN 13476-2, LVS EN 14802 vai DN315 PEHD teleskopiska caurule SDR33, LVS EN 12201-2+A1, LVS EN 14802;
- DN400/315 gumijas manžete, LVS EN 681-1, LVS EN 1277;
- DN400 PP gofrēta dubultsienu B tipa augstuma regulēšanas šahla ar gludu iekšējo un profiētu ārējo virsmu, LVS EN 13476-3+A1, LVS EN 14802.

Izbūves darbus, kas skar lūkas pārseides (rāmja un vāka) un akas virsējo daļu veikt atbilstoši ceļa apsaimniekotāja vai teritorijas pārvaldītāja izdotajiem tehniskajiem noteikumiem un tās pašvaldība izdotajiem saistošajiem noteikumiem, kā arī kanalizācijas sistēmas operatora (ūdenssaimniecības pakalpojumu sniedzēja) prasībām.

KĀ ALTERNATĪVU IZBŪVĒJAMĀS AKAS TRANŠĒJĀS AIZBĒRŠANĀI ZONĀ AP TO VAR IZMANTOT ŠĀDU GRUNTS PĪDMATERIĀLU:

Transējas aizbēršanu zonā ap aku, kā pildmateriālu var izmantot G1, G2 grupas grunts materiālus (G1 grupa - nesaisīgas grunts materiāli, piem., smilts, grants un G2 grupa - viegli saistīgs grunts materiāli, piem., saistīgs smilts, grants), kā arī var izmantot nesaisīgu bīrošu granulētu "graudainu" grunts minerālmateriālus, piem., granulētu ar apaļām šķeltnēm (piem., oju maisījums) graudaina grunts materiāla maisījumu ar frakcijas gauda izmēra lielumu līdz 32mm, bet ja izmanto granulētu grunts materiālu ar asām šķeltnēm (piem., grants šķembu maisījums) graudaina grunts materiāla maisījumu ar frakcijas gauda izmēra lielumu līdz 16mm.

PIEZĪME: Akas tranšējas aizbēršanas darbus veikt, pa 20 cm bieziem grunts materiāla slāņiem, katru grunts materiāla slāni sablīvēt līdz grunts blīvuma pakāpei pēc standarta Proktora blīvuma SPD ≥ 97%, kas saskaņā ar DIN 18127 un LVS EN 13286-2 atbilst grunts materiāla sablīvēšanas klasei W (Well) "labi sablīvēts".

Veicot akas izbūves (iebūves) darbus zemos un normālos gruntsūdens (GŪ) līmeņa apstākļos minimālais aizbēršanas platums zonā ap aku ir 40 cm, bet veicot akas izbūves (iebūves) darbus augstos gruntsūdens (GŪ) līmeņa apstākļos minimālais aizbēršanas platums zonā ap aku ir 50 cm.

Izmantojamajam grunts pildmateriālam akas izbūves darbos tranšējas aizbēršanai jābūt ar atbilstošu spēju, kas tiek panākta ar atbilstošu grunts pildmateriāla sablīvēšanas pakāpi.

Granulēta (graudaina) grunts pildmateriāla statiskās (Ev2) un dinamiskās (Evd) slodzes nespējas kontrolvērtības, pie dažādām tā blīvuma (sablīvēšanas) pakāpēm saskaņā ar DIN 18196

Grants pildmateriāls	Blīvuma pakāpe pēc standarta Proktora blīvuma SPD, %	Granulēta (graudaina) grunts pildmateriāla slodzes nespējas kontrolvērtības saskaņā ar DIN 18196	
		Deformācijas modulis Ev2, MN/m² = MPa	Dinamiskais deformācijas modulis Evd, MN/m² = MPa
GW - grants (Ar plašu frakcijas izmēra diapazonu) Piem., labi frakcionēta grants, grants-smilts maisījumi, kā arī akmeņaina grunts vai minerālgrunts maisījums ar frakcijas izmēru Q32 mm	≥ 103 ≥ 100 ≥ 98 ≥ 97	≥ 120 ≥ 100 ≥ 80 ≥ 70	≥ 60 ≥ 50 ≥ 40 ≥ 35
GI - grants (Ar periodisku/ciklisku, nevienmērīgu frakciju) Piem., periodiski (sīki), nevienmērīgi frakcionēti grants-smilts maisījumi, kā arī akmeņaina grunts vai minerālgrunts maisījums ar frakcijas izmēru Q32 mm	≥ 100 ≥ 98 ≥ 97	≥ 80 ≥ 70 ≥ 60	≥ 40 ≥ 35 ≥ 32
GE - grants (Ar šauru frakcijas izmēra diapazonu) Sijāta (blīva), labi frakcionēta viena izmēra grants	≥ 100 ≥ 98 ≥ 97	≥ 45 ≥ 30 ≥ 20	≥ 25 ≥ 15 ≥ 10
SE - smilts (Ar šauru frakcijas izmēra diapazonu) Sijāta (blīva), labi frakcionēta viena izmēra smilts	≥ 100 ≥ 98 ≥ 97	≥ 45 ≥ 30 ≥ 20	≥ 25 ≥ 15 ≥ 10
SW - smilts (Ar plašu frakcijas izmēra diapazonu) Labi frakcionēta smilts-smilts-grants maisījumi	≥ 100 ≥ 98 ≥ 97	≥ 45 ≥ 30 ≥ 20	≥ 25 ≥ 15 ≥ 10
SI - smilts (Ar periodisku/ciklisku, nevienmērīgu frakciju) Periodiski (sīki), nevienmērīgi frakcionēti smilts-grants slāņu maisījumi	≥ 100 ≥ 98 ≥ 97	≥ 45 ≥ 30 ≥ 20	≥ 25 ≥ 15 ≥ 10

PIEZĪME: Ev2 - deformācijas modulis (nosākams lauka apstākļos veicot kontrolmērījumus grunts pildmateriāla blīvības darba laikā ar statiskās slodzes plāksnes (plates) testu); Evd - dinamiskais deformācijas modulis (nosākams lauka apstākļos veicot kontrolmērījumus grunts pildmateriāla blīvības darba laikā ar kritiņš svara deflektometru).

LAPAS NOSAUKUMS: SADZĪVES UN LIETUS KANALIZĀCIJAS CAUREJŠĀS CSS DN400.315.D400 UN ATZARU CSB DN400.315.D400 SKATAKAS PELDOŠĀ TIPĀ LŪKAS PĀRSEDZES UN TĀS VIRSĒJĀS DAĻAS IZBŪVE UZ DAŽĀDU KATEGORIJU CEĻIEM (IELĀM), IETVĒM, NOBRAUKTUVĒM PIE DAŽĀDIEM VIRSĒJĀS DAĻAS KLĀTNES SEGUMA KONSTRUKCIJAS TIPEM, KĀ ARĪ IZBŪVE ZALĀJĀ ZONĀ UN NEAPBŪVĒTĀ TERITORIJĀ

LAPAS NOSAUKUMS: SADZĪVES UN LIETUS KANALIZĀCIJAS TĪKLIEM

FAJLA NOSAUKUMS: LV18.10.1_CSS_un_CSB_DN400.315.D400_AkasIzbuveDahadoseCelaSegumaTipos_A2.dwg

LAPA: 1 no 1 **DATUMS:** 11.10.2018 **FAJLA LIELUMS:** 3,34 MB **LAPAS FORMĀTS:** @ A2 **RASEJUMA Nr.:** LV18.10.1

MĒROGŠ: BEZ MĒROGA

STADIJA: TIPVEIDA RASEJUMS

evopipes
Lapas nosaukums: 2a, Jēlgatve, LV-3002, Latvija
Vienotais reģ. Nr.: 50003728871
Tālrunis: +371 63094300
E-pasts: info@evopipes.lv
Mājas lapa: www.evopipes.lv

